

Art. 8302

Set messa in fase per Mini N12 & motori PSA

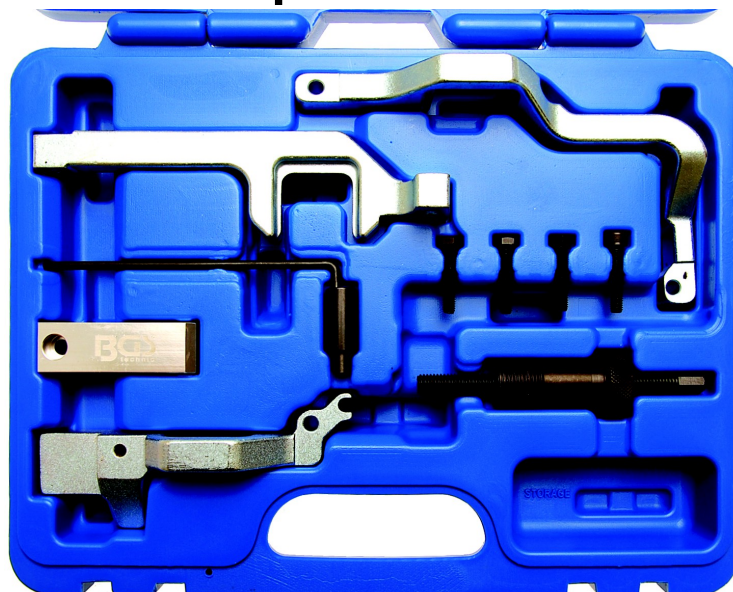

GENERALE

Questo kit contiene attrezzi essenziali che sono richiesti quando si sostituiscono le guarnizioni della testa del cilindro, la fasatura della catena e il controllo della fasatura del motore su Mini R55 and R56 con codice motore N12 e su motori PSA. Gli attrezzi ti permettono di chiudere e impostare l'albero motore, l'albero a camme e il tendicatena.

APPLICAZIONE

VEICOLO	CODICE MOTORE
BMW Mini One Cooper R55-56 Cooper HB	N12
Citroen C4 (08-09) C4 Picasso (08-09)	1,4 VTi (Valvetronic) EP3(8FS) (Valvetronic) EP6(5FW), 1.6THP (DI)
Peugeot 207 (06-09) 207CC (07-09) 308 (01-09)	EP6DT(5FX) EP6DTS(5FY)

CONSIGLI DI SICUREZZA

- Fare attenzione quando si lavora su motori caldi – rischio di bruciatura!
- Fare attenzione quando si lavora su motori accesi. Vestiti larghi, attrezzi e altre cose possono essere prese nelle parti girevoli che possono causare gravi danni.
- Rimuovere la chiave di accensione prima di riparare cosicché il motore non partirà involontariamente.
- **Questo manuale è solo di breve informazione e non sostituirà un manuale da autofficina.**
Consultare sempre libretti di servizio specifici per informazione sulla torsione, assemblaggio e disassemblaggio ecc.

- Dopo ogni manutenzione riuscita e prima di avviare il motore, roteare il motore con due giri manualmente per controllare il nuovo tempo di controllo.

ATTREZZI

Attrezzo di chiusura dell'albero motore

Deve essere usato con OEM 119590

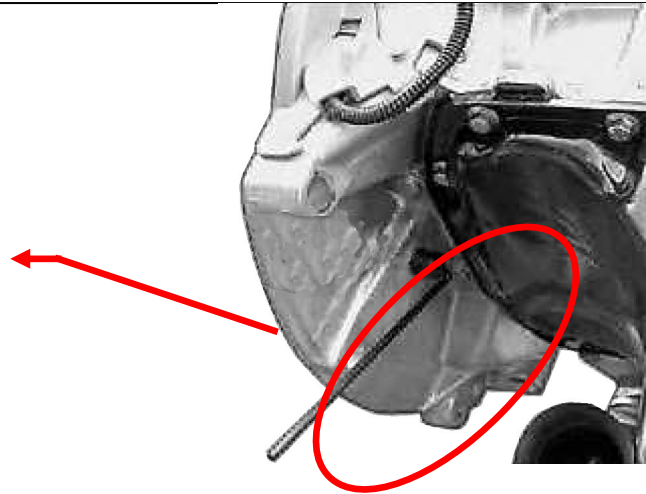

Attrezzo di chiusura dell'albero a camme

Deve essere usato come OEM 119540

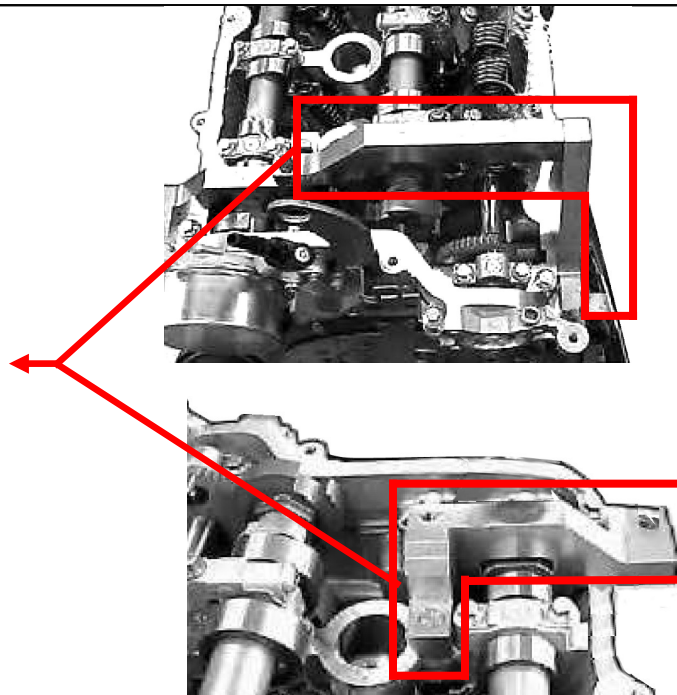

Tendicatena

Deve essere usato con OEM 119340

